



***Le ofrecemos espacio para su negocio***

# ❖ Qué ofrecemos

Ofrecemos un servicio de oficina, proporcionando a su negocio una infraestructura adaptada a todas sus necesidades sin que tenga que molestarse en encontrar, amueblar y gestionar un espacio.

- ✓ **Ahorre su inversión inicial**
- ✓ Gestione su tiempo. **Apoyo administrativo** y ayuda en lo que necesite
- ✓ Siéntase siempre cómodo. **Conservación y mantenimiento**
- ✓ Siempre seguro. **Control en accesos de seguridad**
- ✓ **Personalice su espacio.** Según sus necesidades



# ❖ Servicios

## Alquiler de oficinas.

Nuestros agradables despachos proporcionaran una atmósfera profesional y a la vez informal. Cada oficina NO está amueblada, (cabe la posibilidad de hacerlo con incremento de precio), y con accesos a telefonía fija y conexión a Internet. Todos los despachos disponen de aire acondicionado y calefacción. Su empresa puede estar lista y funcionando en un día.

*\*Ofrecemos alquiler temporal, mínimo 2-3 meses.*

## Oficinas virtuales

Una “oficina virtual” le proporciona una dirección empresarial de prestigio a nivel local y una base creíble, libre de riesgos para comunicarse y mantener correspondencia con sus clientes. Desde una respetada dirección de empresa con este servicio personalizado podrá centrarse en su negocio.



## ❖ Espacios disponibles

El número de despachos en alquiler disponible hoy son 4. Las superficies de los despachos independientes actualmente disponibles van desde aproximadamente 23 m<sup>2</sup> hasta 75 m<sup>2</sup> y los hay tanto interiores como exteriores, aunque pueden alquilarse de manera conjunta varios despachos hasta alcanzar 166 m<sup>2</sup> útiles en un mismo local.

<b>SMALL</b> <i>Despacho 1</i>	<b>MEDIUM S</b> <i>Despacho 2</i>	<b>MEDIUM M</b> <i>Despacho 4</i>	<b>PREMIUM</b> <i>Despacho 3</i>
25 m <sup>2</sup>	55 m <sup>2</sup>	45m <sup>2</sup>	85 m <sup>2</sup>
2 pax	4-6 pax	6 pax	6-12 pax
		<b>Vista exterior</b>	<b>Vista exterior</b>
<b>370 €</b>	<b>500 €</b>	<b>570 €</b>	<b>700 €</b>



## Todos los espacios disponen de los siguientes servicios:

- ✓ Agua.
- ✓ Climatización: aire acondicionado y calefacción.
- ✓ Acceso a internet hasta 600Mb, (depende del operador). No hay restricción de elección de Operador.
- ✓ Uso de sala de comunicaciones. Uso del rack de comunicaciones y Switch de puertos RJ-45. (intranet en cada despacho/oficina y el mantenimiento de esa infraestructura)
- ✓ Red informática interna cableada con centralización en la sala de comunicaciones.
- ✓ Acceso telefonía fija hasta la sala de comunicaciones. Desde sala comunicaciones hasta el despacho alquilado es responsabilidad del operador elegido.
- ✓ Cobertura móvil con repetidores internos, para una buena cobertura de teléfono y datos.
- ✓ Control de accesos, seguridad, y video vigilancia con CCTV. Se guarda grabación máxima 24h.
- ✓ Uso de zonas comunes, recepción, Baños, etc.
- ✓ Comunidad de propietarios.
- ✓ Limpieza del local dos días por semana.

### Consumos excluidos del alquiler

1. Servicio alumbrado y fuerza, el local tiene su propio contador individual de consumo. La potencia y consumo lo pagará el arrendatario a la compañía eléctrica. El servicio y la potencia a contratar los decide el arrendatario, cada local puede contratar hasta 5,5 KW.

2. Consumos de telefonía e internet

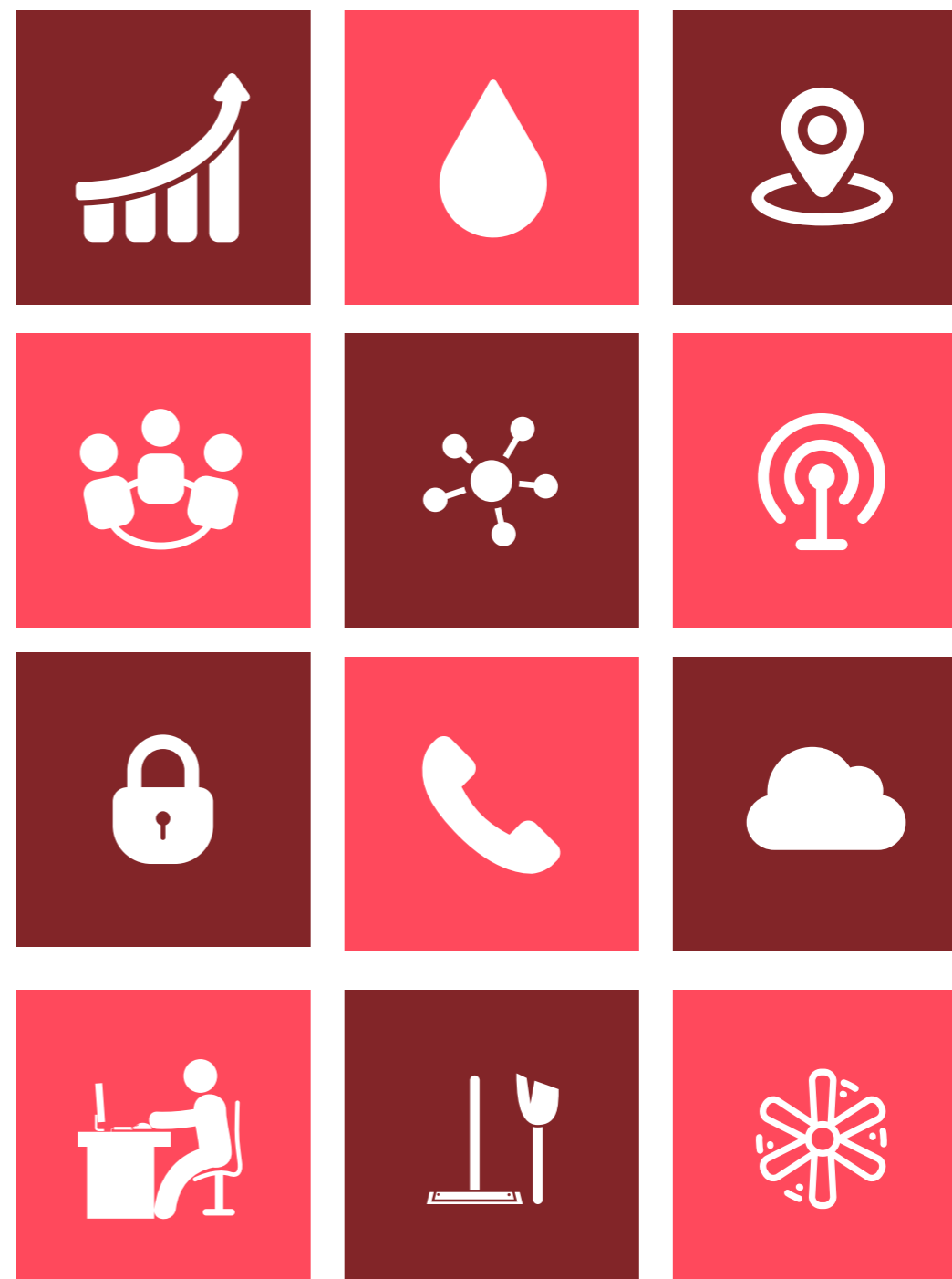

## ❖ Small

Despacho 1

Superficie de 25m<sup>2</sup>

Precio base de alquiler mensual sin IVA. 370,00€ mes

Gastos mensuales se facturan aparte

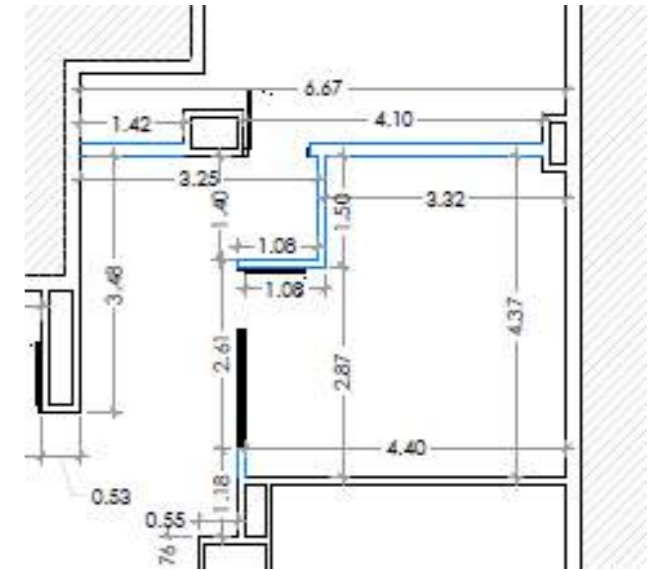

# ❖ Medium S

Despacho 2

Superficie de 55m<sup>2</sup>

Precio base de alquiler mensual sin IVA. 500,00€ mes

Gastos mensuales se facturan aparte

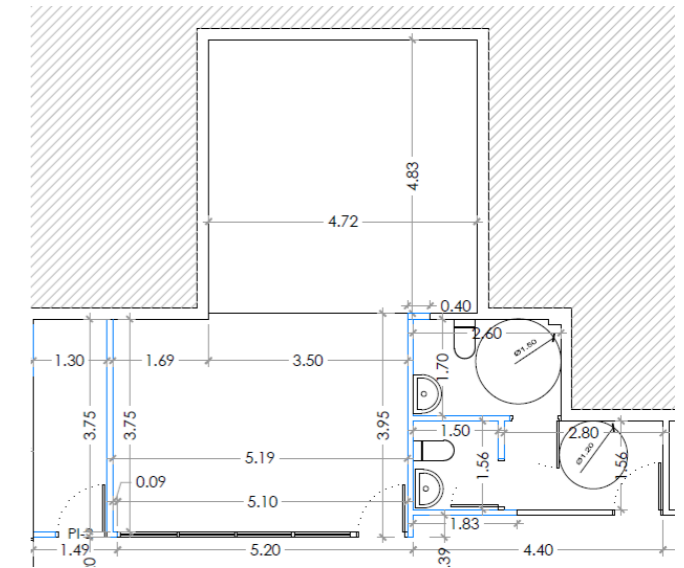

# ❖ Medium M

Despacho 4

Superficie de 45m<sup>2</sup>

Precio base de alquiler mensual sin IVA. 570,00€ mes

Gastos mensuales se facturan aparte

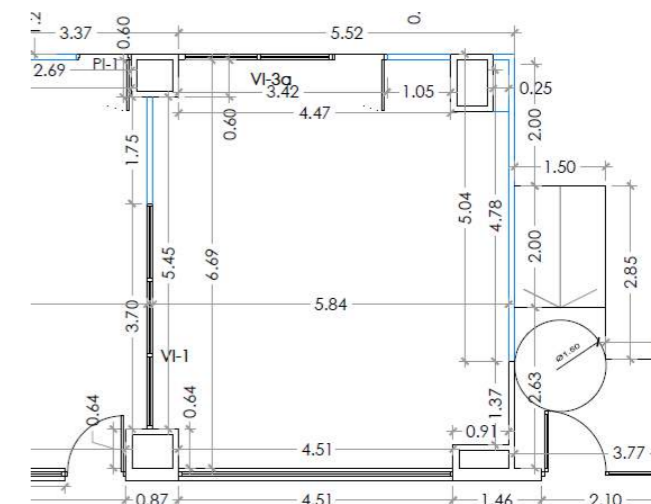



# ❖ Premium

Despacho 3

Superficie de 85m<sup>2</sup>

Precio base de alquiler mensual sin IVA. 700,00€ mes

+ 50,00€ mes con salida individualizada exterior

Gastos mensuales se facturan aparte

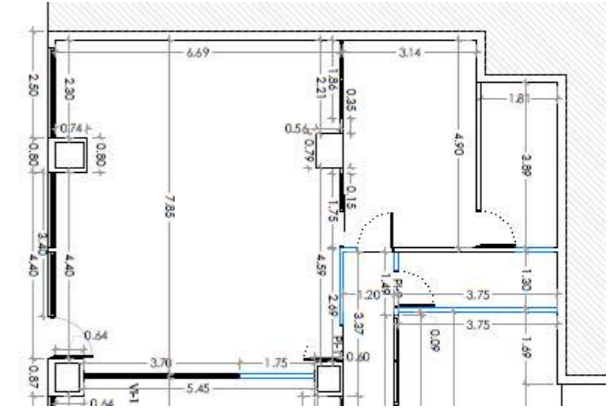

*\*Opción de habitación anexa al despacho*

# ❖ Quiénes somos

Luis y Yolanda desde septiembre de 2014 ofrecen a su disposición sus servicios como gerentes del centro de negocios.



**Luis Caamaño Martínez**  
*Comercial*



**Yolanda**  
*Administradora*

# ❖ ¿Por qué Agrabay?

Déjenos gestionar el día a día de la oficina para que Vd. pueda centrarse en su negocio. Un servicio de oficina dota a la empresa de una infraestructura que se adapta a sus necesidades sin que Vd. tenga que molestarse en encontrar, amueblar y gestionar un espacio. Al final no se necesitan tantos metros cuadrados por la sencilla razón de que un centro de negocios comparte zonas comunes (recepción, servicios de telecomunicaciones, servicios de climatización, zona de vending y descanso).

Una de las razones principales por las que muchas empresas optan por un servicio de oficina es la flexibilidad que proporciona – comenzar a trabajar inmediatamente sin grandes compromisos. Quizás piense que esa flexibilidad y un servicio “todo incluido” (acceso a telefonía fija y agua, acceso a internet, control de accesos, etc.) resulte más costoso que el mero hecho de alquilar, pero por lo general los centros de negocio suelen ser mucho más rentables.

En el caso de que su empresa no esté preparada para trabajar cara al público o que su oficina simplemente no requiera un “punto fijo”, le sugerimos que eche un vistazo a nuestra Oficina Virtual.

Tu despacho al instante con una inmejorable relación calidad-precio, los precios del despacho disponibles sin amueblar oscilan desde 290€/mes para despacho pequeño individual interior 23 m<sup>2</sup>, hasta 900€/mes para despacho exterior grande 75 m<sup>2</sup> y entrada exclusiva y con una excelente ubicación, la capacidad de los despachos grandes es de hasta 10/12 personas y para los despachos pequeños es para 2 personas.

**Reduce los gastos de estructura hasta un 80% frente a la oficina tradicional.**

**Sin inversión inicial, y con total flexibilidad.**



# ❖ Ventajas



- ✓ Un **gran ambiente** en el que trabajar
- ✓ **Ahórrate la inversión inicial**
- ✓ **No pierdas tiempo:** tu despacho al instante para que llegues y comiences a trabajar
- ✓ **Ahorra** en personal, gastos, etc.
- ✓ **Sin grandes compromisos** en los casos que no impliquen amueblar
- ✓ Cambia de despacho según vayan cambiando **tus necesidades**
- ✓ Podrás tener a tu alcance todo el **apoyo administrativo y la ayuda que necesites**, (servicios de facturación aparte del servicio de alquiler de despacho)

# ❖ ¿Dónde estamos?

El centro de negocios se encuentra situado al lado del Corte Ingles, (c/ Gomez Vilasó 3, bajo 10 y 11), y próximo al parque de O PAXONAL en Santiago de Compostela.

Dónde se encuentra situado su negocio, puede ser de gran importancia. Nuestra ubicación próxima a la salida 72 de la AP-9 y la infraestructura circundante que le ofrece el entorno de O PAXONAL, próximo al HOTEL TRYP SANTIAGO le proporcionarán un entorno de trabajo agradable y profesional, dejando a la vez una buena impresión en sus clientes. Existen plazas de aparcamiento en alquiler por la zona y el transporte público en las inmediaciones le ofrecerá grandes ventajas.



# ❖ Contacto

Si está interesado puede contactar por nosotros a través de:

- ❖ Luis, en 699 483 590 o [comercial@agrabay.com](mailto:comercial@agrabay.com)
- ❖ Yolanda, en 609 436 285 o [administracion@agrabay.com](mailto:administracion@agrabay.com)

**¡Visítenos!** [www.agrabay.com](http://www.agrabay.com)

**Dirección:**

Calle Antonio Gómez Vilaso 3, bajo 10-11, Santiago de Compostela, 15705, La Coruña

